

MOSKVA
ul. Novokuzneckaja, br. 33/2, kanc. 21
+7 (495) 134-98-98
sales@acoustic.ru

SANKT-PETERBURG
ul. Savuškina, br. 83, lit. A,
BC „Antares“, of. 333
+7 (812) 644-43-40
spb@acoustic.ru

KAZAŇJ
ul. Marsela Salimžanova, br. 28,
BC „Sakura“, of. 310
+7 (843) 212-01-43
volga@acoustic.ru

JEKATERINBURG
Sibirski trakt 12, kanc. 208
+7 (343) 288-47-74
ural@acoustic.ru

KRASNODAR
ul. Artabekova 1/1,
TC „Boss House“, kanc.5
+7 (861) 212-55-84
krasnodar@acoustic.ru

UFA
ul. Revoljucionaja, br. 221,
BC „Al'fa“, kanc. 212
+7 (347) 244-66-66
ufa@acoustic.ru

ALMATI
Republika Kazahstan,
ul. Žandosova, br. 98,
BC „Novoi“, kanc. 101
+7 (727) 339-85-48
almaty@acoustic.ru
acoustic.kz

ASTANA
Republika Kazahstan,
ul. Kerej Žanibek handar, br. 32,
BC „Grey Plaza“, kanc. 101
+7 (717) 269-67-00
asia@acoustic.ru
acoustic.kz

MINSK
ul. Gintovta br. 1, kanc. 501
+375 (17) 392-61-89
minsk@acoustic.ru
acoustic-group.by

NOVOSIBIRSK
ul. Oktobarska, br. 42, оф.304
+7 (923)-228-05-20
ural@acoustic.ru

flexakustik
STUDIO



acoustic.ru



acoustic-group.com



acoustic-group.by



acoustic.kz

O BRENDU

Flexakustik — novi upečatljiv brend kompanije Decoustic, koji predstavlja inovativnu liniju akustičnih PET panela od filca.

U skladu sa vrednostima naše kompanije, Flexakustik nudi rešenja koja ne obezbeđuju samo izvanredne akustičke performanse, već uspešno kombinuju funkcionalnost i visoke ekološke standarde.

Proizvodni kapaciteti garantuju visok i stabilan nivo kvaliteta, pouzdane rokove isporuke i dostupnost rešenja za domaće tržište.

Birajući Flexakustik, dobijate proizvode svetskog nivoa, prilagođene zahtevima savremene gradnje i enterijerskog dizajna-rešenja koja podižu akustični komfor i vizuelni identitet prostora.



————— EKOLOŠKI I SIGURAN MATERIJAL NA BAZI 100%
POLIESTERSKOG VLAKNA

————— HARMONIČNA PALETA BOJA

————— STILSKA I PRAKTIČNA REŠENJA ZA AKUSTIČNO
I VIZUELNO OBLIKOVANJE PROSTORA

————— KVALITET I POUZDANOST

5/

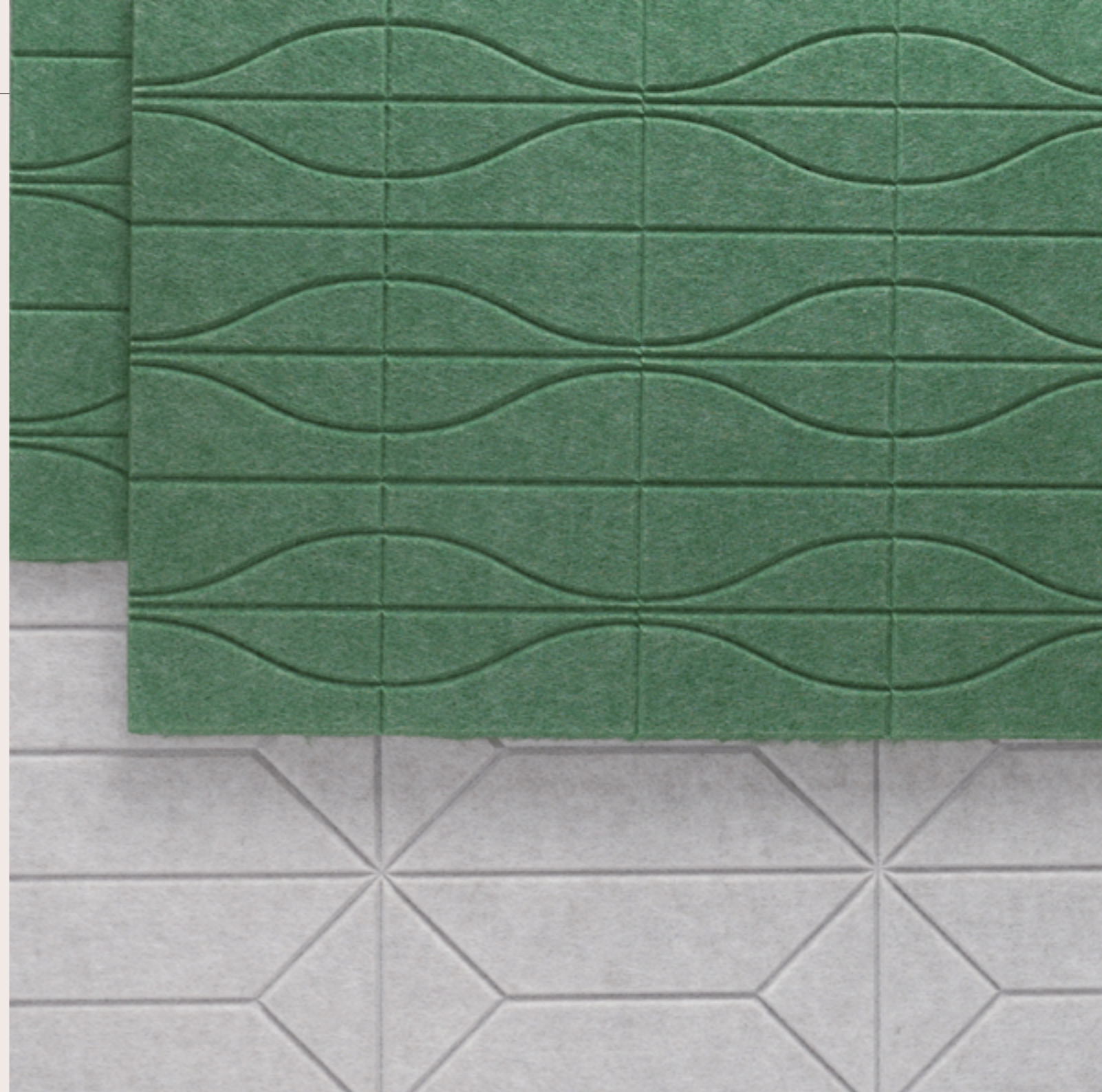

AKUSTIKA

Eho i reverberacija su ključni faktori koji utiču na akustiku prostora.

Rešenja Flexakustik pomažu u minimiziranju ovih pojava, poboljšavajući ukupnu zvučnu ergonomiju ambijenta.



KOEFICIJENT APSORPCIJE ZVUKA AKUSTIČNIH PANELA FLEXAKUSTIK STUDIO

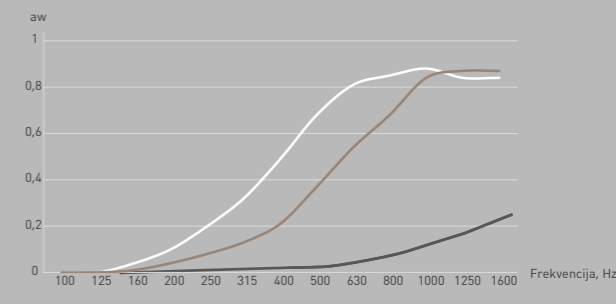

- Flexakustik Studio 9 mm glatki, na odstojanju od 50 mm sa ispunom Šumanet-BMb
- Flexakustik Studio 9 mm glatki, na odstojanju od 50 mm bez ispune
- Flexakustik Studio 9 mm sa perforacijom bez razmaka

100% EKOLOŠKI

PET filc — filc na bazi 100% poliesterskog vlakna,
izrađenog od recikliranih plastičnih boca.

Ne predstavlja pogodnu
sredinu za razvoj buđi,
bakterija i mikroorganizama

Siguran je za
čovjeka i okolinu

Doprinosi stvaranju ekološki
čistije budućnosti

Pridajemo veliku pažnju upotrebi ekološki čistih
i obnovljivih materijala.

Primena reciklirane PET-plastike doprinosi smanjenju
potrošnje primarnih resursa i smanjenju ugljeničnog
otiska, što predstavlja važan doprinos održivom
razvoju i očuvanju prirodnih resursa.

Zbog toga je proizvodnja Flexakustik panela
posebno privlačna kompanijama koje teže ne samo
ekonomskoj koristi, već i ekološkoj odgovornosti.

/10

Odabirom rešenja Flexakustik panela, kompanije
mogu značajno da poboljšaju ekološku statistiku
svojih prostora, jasno demonstrirajući vlastitu brigu
za zdravlje zaposlenih i za očuvanje životne sredine.

DECOUSTIC ponosno nudi tržištu rešenja koja na
idealna način spajaju inovativne tehnologije i visoke
standarde održivog razvoja.

paleta

Paleta boja Flexakustik panela je inspirisana prirodnim nijansama, što je čini jedinstvenom i skladno uklopljenom u svaki prostor.



/12

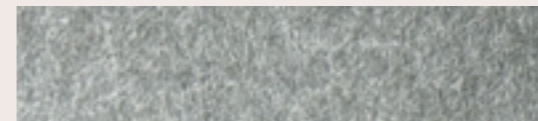

Light Gray BS018

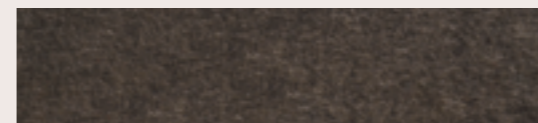

Dark Grey BS043

Odabrali smo tople zemljane tonove, smirene nijanse zelene i duboke zasićene boje vodenih površina i neba, koje stvaraju osećaj prirodne uravnoteženosti i komfora.

13/

Na to smo dodali tople akcente preuzete iz najromantičnijih pejzaža — od užarenog zalaska sunca do boja svežih tropskih plodova. Ove intenzivne nijanse donose energiju i živost, čineći enterijere ne samo ugodnim, već i vizualno dinamičnim

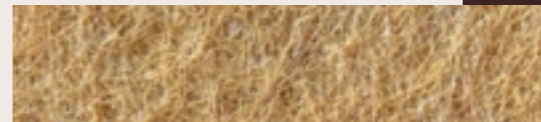

Longan Yellow BS017



Boje odražavaju lepotu i raznolikost prirodnih pejzaža, pružajući beskrajne mogućnosti za kreiranje modernih i stilskih enterijera.



Moonlight Grey BS023



Black BS010

Naš cilj je da ponudimo rešenja koja nisu samo funkcionalna, već i vizualno privlačna, pomažući u stvaranju radnih i stambenih prostora ispunjenih harmonijom i toplinom.



Smokg grey BS045

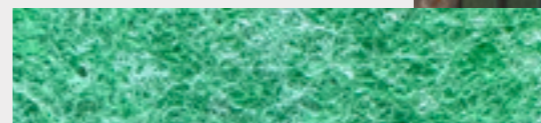

Lawn Green BS026



Turquoise BS012



glatka

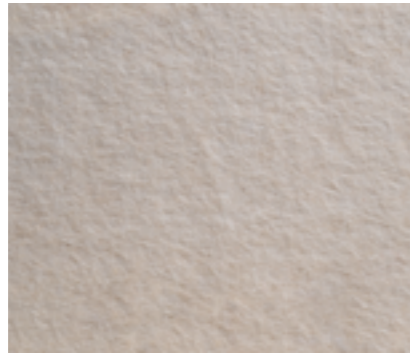

sa gravurom

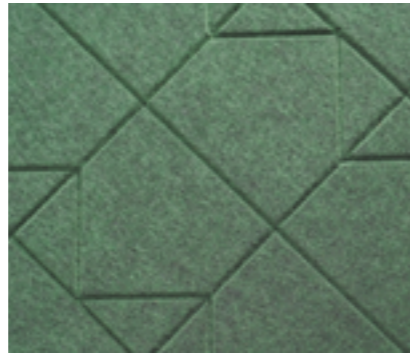

19/

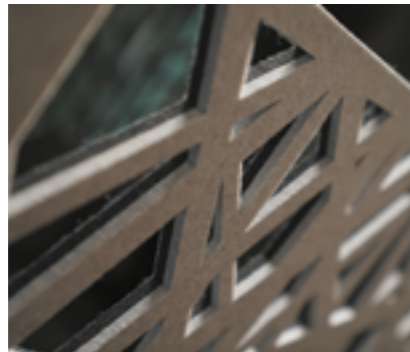

sa perforacijom



dvostrojna sa perforacijom

/20



TIPOVI GRAVURA

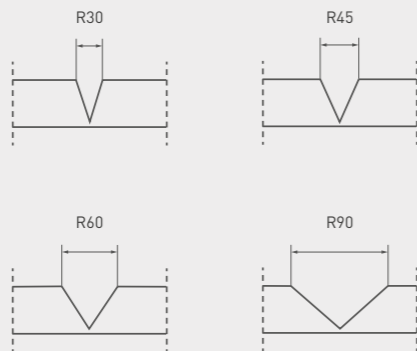

TIPOVI RUBOVA

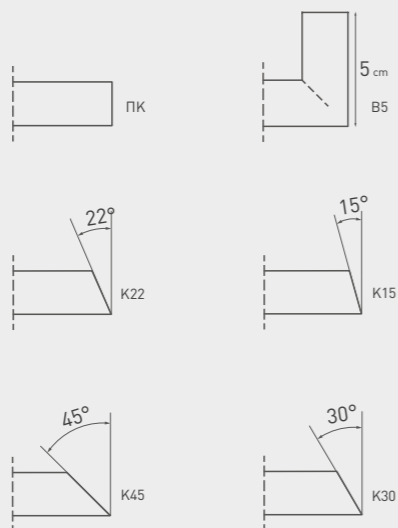

*Spojevi rubova odgovaraju gravurama:
K15=R30, K22=R45, K30=R60, K45=R90

TIPOVI REZOVA

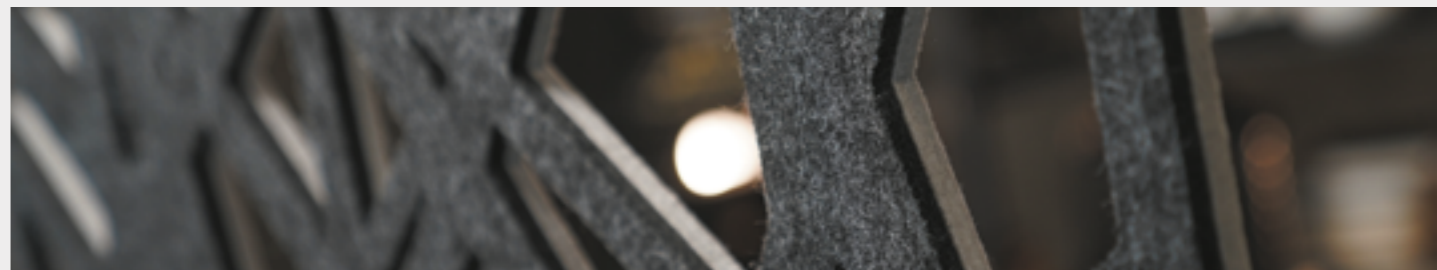

Tip rezova	Debljina, mm
Mono (1 list debljine 9 mm s izrezom)	9
Double (2 lista debljine 9 mm s izrezom)	18
Double s podlogom (list 9 mm s izrezom + podloga 9 mm bez izreza)	18



zidni i plafonski paneli velikog formata



zidni i plafonski paneli malog formata



akustični paravani



akustična pregrada



solo elementi

zidna i plafonska rešenja

25/

Flexakustik nudi širok asortiman zidnih i plafonskih panela s različitim frezovanim uzorcima i šarama, što omogućava odabir idealnog rešenja za svaki enterijer.

Nudimo panele različitih dimenzija — i u velikom i u malom formatu — pružajući fleksibilnost u dizajnu i mogućnost prilagođavanja različitim prostorima, od kompaktnih sala za sastanke do open space prostora.



PANELI VELIKOG FORMATA

ZIDNI I PLAFONSKI FILC PANELI



DIMENZIJE PANELA

akustični filc

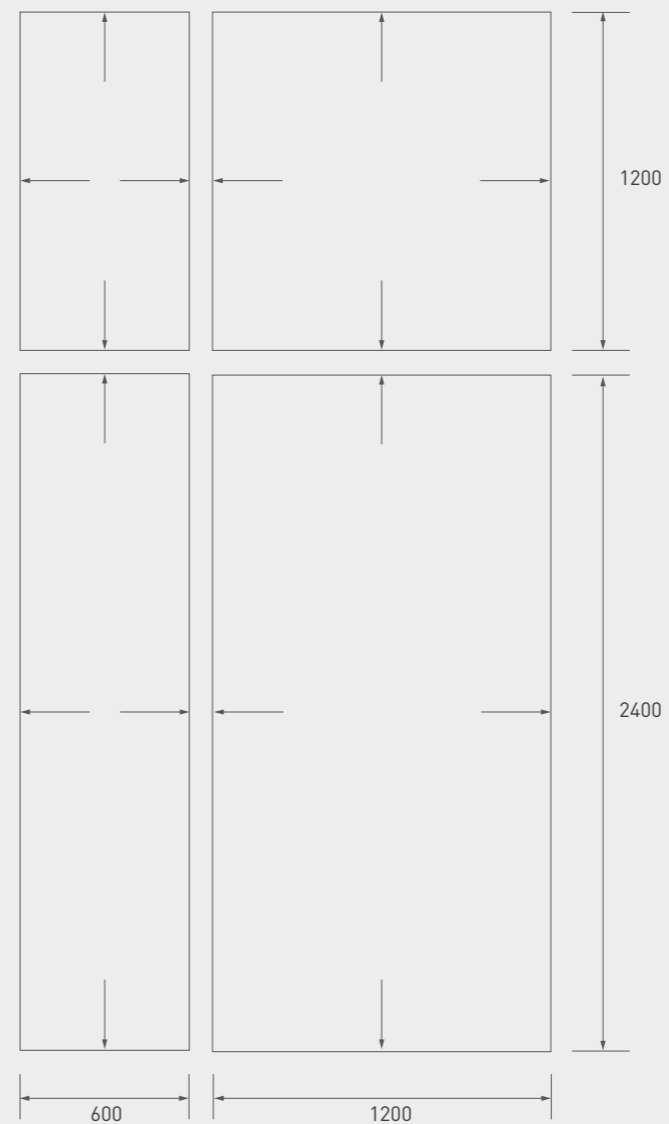

Dužina, mm	Širina, mm	Debljina, mm
1200	600	9/18
1200	1200	
2400	600	
2400	1200	

/28



Mogućnost individualnog
stilizovanja prema projektu



filc paneli malog formata

31/

Filc paneli Flexakustik idealni su za izradu dekorativnih kompozicija, otvarajući široke mogućnosti za individualno oblikovanje prostora.





Mogućnost individualnog
stilizovanja prema projektu

Oblik	A, mm	B, mm	C, mm
Kvadrat	600 300		
Pravougaonik	1200 800 600	300 200 200	
Trougao	850 600 500	850 600 500	850 600 500
Paralelogram	600 260	340 170	
Šestougao	688 340 145	596 295 168	
Osmougao	569 296 147	569 296 147	
Krug	600 300 200		

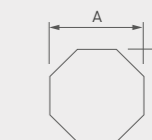
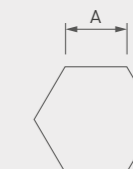
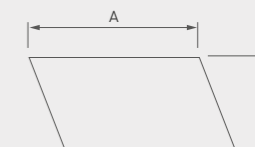
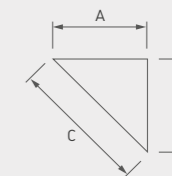
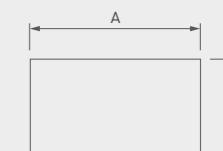
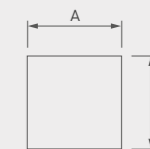

viseći elementi

35/

Viseći apsorberi Flexakustik Studio savršeno se uklapaju u enterijere gde je potrebno sačuvati pristup međuspratnom prostoru i vizuelnu visinu plafona, a istovremeno poboljšati kvalitet zvučnog okruženja.

Oni ne samo da poboljšavaju akustiku prostora, već imaju i dekorativnu funkciju zahvaljujući velikom broju oblika i dimenzija, boja i dekorativno isečenih šara na panelima (frezovanja).





Oblik	A, mm	B, mm	C, mm	Ivica
Flexakustuk Studio Solo Krug	1000			PK
Flexakustuk Studio Solo Oblak	1884	1000		PK
Flexakustuk Studio Solo Pravougaonik	2000	1000		PK/B5
Flexakustuk Studio Solo Kvadrat	1000	1000		PK/B5
Flexakustuk Studio Solo Trougao	1118	1118	1000	PK/B5
Flexakustuk Studio Solo Šestougao	500			PK/B5

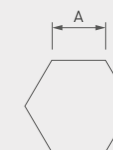
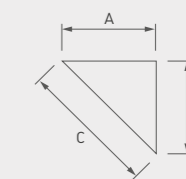
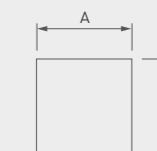
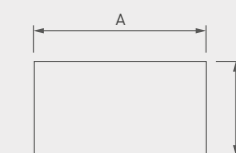
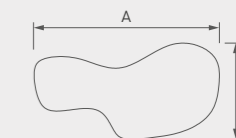
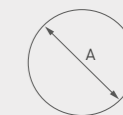

Mogućnost individualnog
stilizovanja prema projektu

akustične pregrade

39/

Akustične pregrade Flexakustik predstavljaju stilska i praktična rešenja za stvaranje odvojenih zona u kancelarijama, konferencijskim salama i drugim javnim prostorima.

Pregrade se lako pomeraju i postavljaju, što omogućava brzo i praktično zoniranje prostora u skladu s potrebama.

One ne samo da poboljšavaju zvučnu apsorpciju, već služe i kao dekorativni element, dajući prostoru moderan i skladan izgled.



paravani

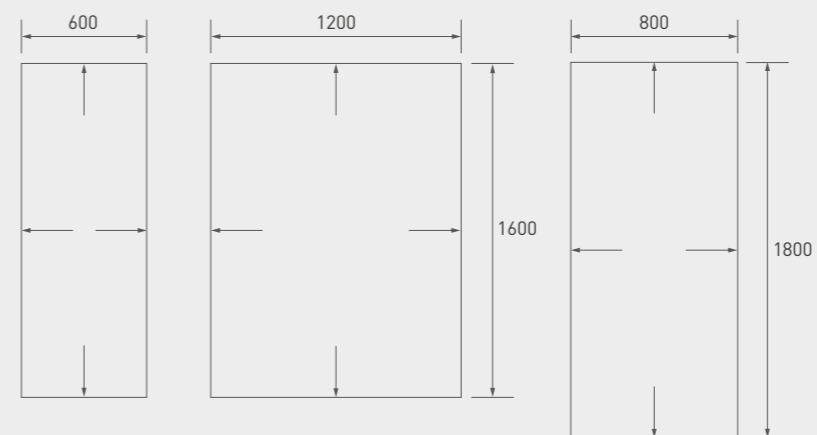

Dužina, mm	Širina, mm	Debljina, mm
1600	600	18
1600	1200	
1800	800	

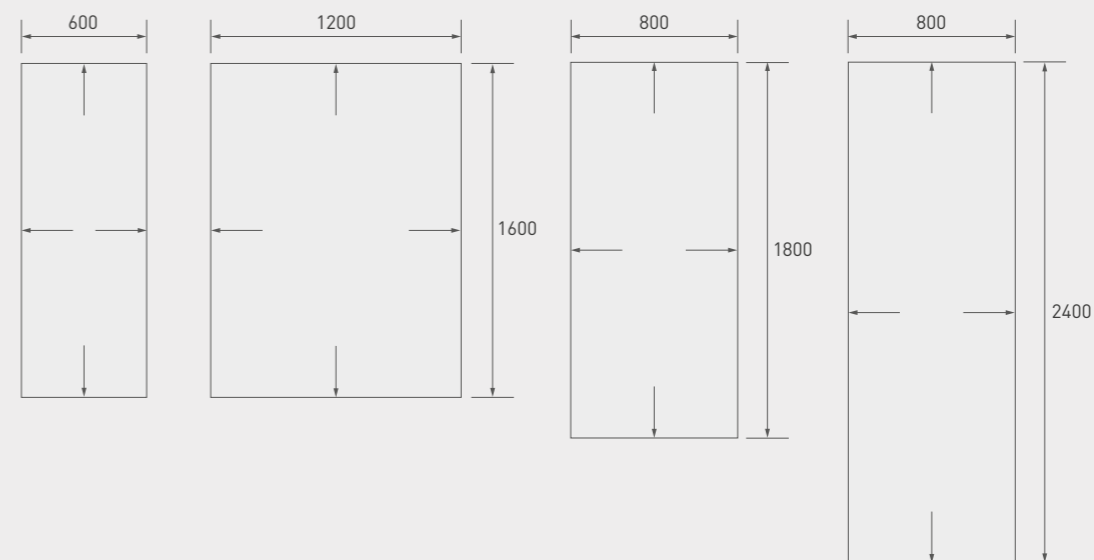

Mogućnost individualnog
stilizovanja prema projektu

viseće
pregrade

Dužina, mm	Širina, mm	Debljina, mm
1600	600	9
1600	1200	
1800	800	
2400	800	



Mogućnost individualnog
stilizovanja prema projektu

akustične pregrade

45/

Akustične filc pregrade Flexakustik idealne su za kancelarije otvorenog tipa, gdje je važno formirati izdvojene radne zone.

One ne samo da smanjuju nivo buke, već pomažu i u organizovanju prostora tako da se svaki zaposleni može bolje fokusirati na svoje radne zadatke.

Laki za ugradnju i mobilni, ovi pregradni elementi omogućavaju razne konfiguracije radnog prostora, prilagođavajući se trenutnim potrebama.



Jednoslojna
frontalna pregrada

FST.1F.55
FST.1F.65

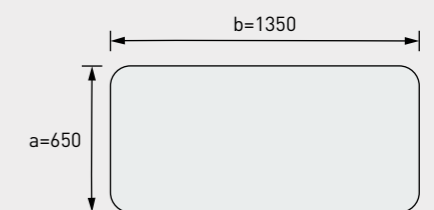
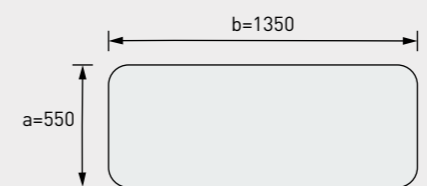

Jednoslojna
bočna pregrada

FST.1S.55
FST.1S.65

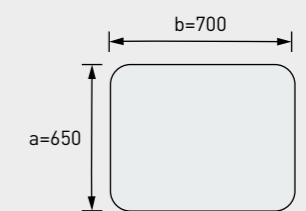
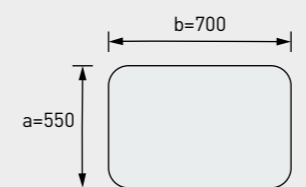

Dvoslojna
frontalna pregrada

FST.2F.52
FST.2F62

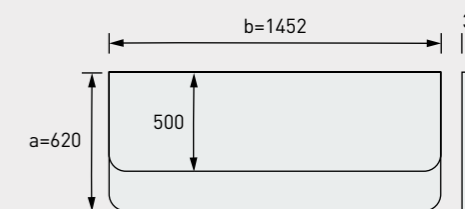
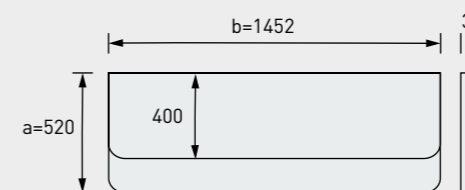

Dvoslojna
bočna pregrada

FST.2S.52
FST.2S.62

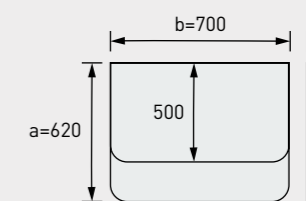
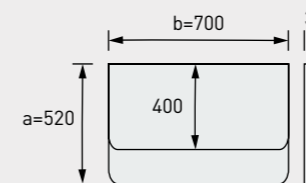

Maksimalna dimenzija stranice a – 650 / 620 mm
Maksimalna dimenzija stranice b – 2 400 mm

Plain



Line.01



Line.02



Line.03

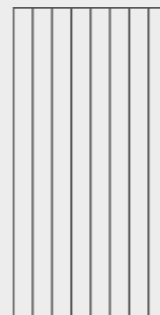

Line.04

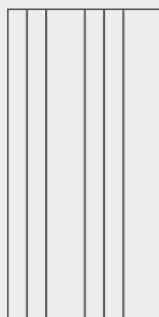

Line.05



Line.06



Line.07

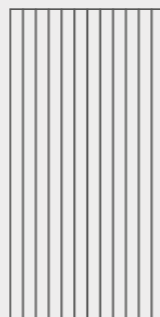

Line.08

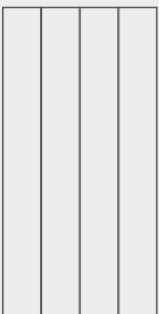

Line.09



Line.10



Line.11



Raspored frezovanja na standardnim dimenzijama panela

Line.10

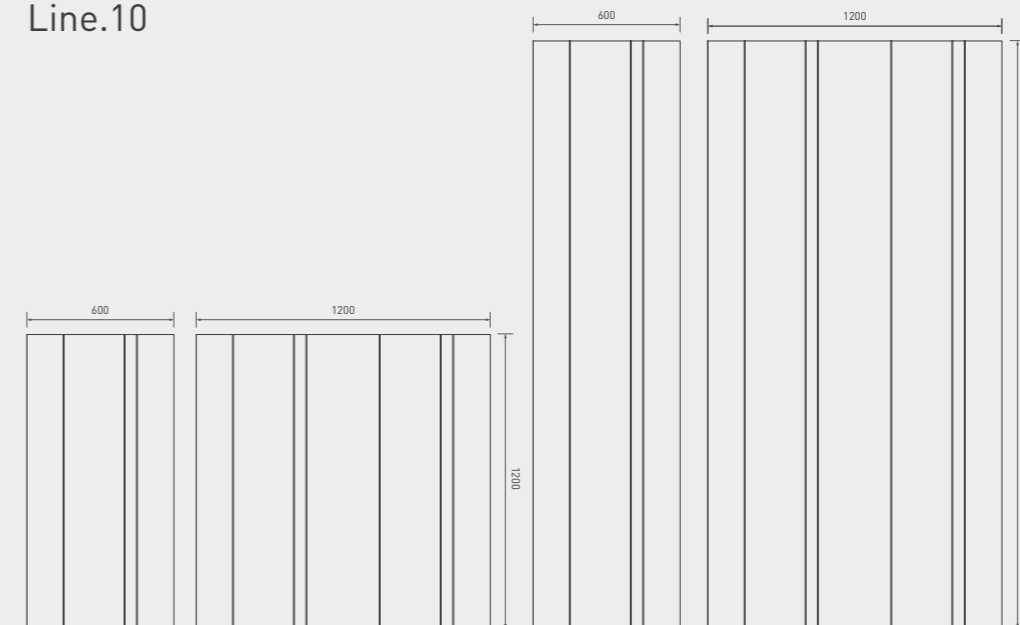

Line.12

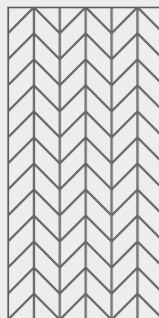

Line.13

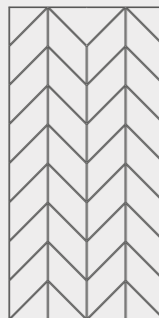

Line.14

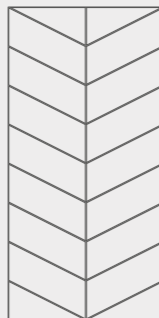

Line.15



Line.16



Deco.01

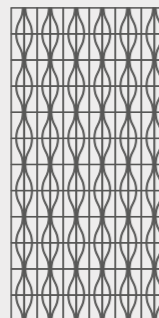

Deco.02

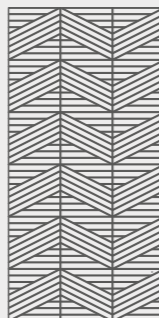

Deco.03

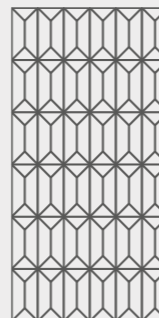

Curcle.01

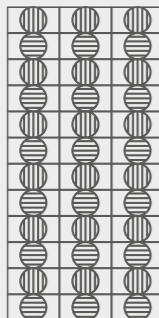

Curcle.02

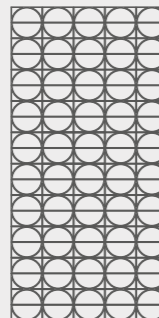

Curcle.03

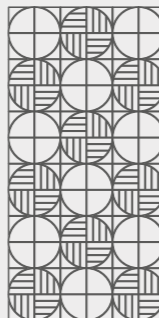

Stripe.01



Raspored frezovanja na standardnim dimenzijama panela

Line.15

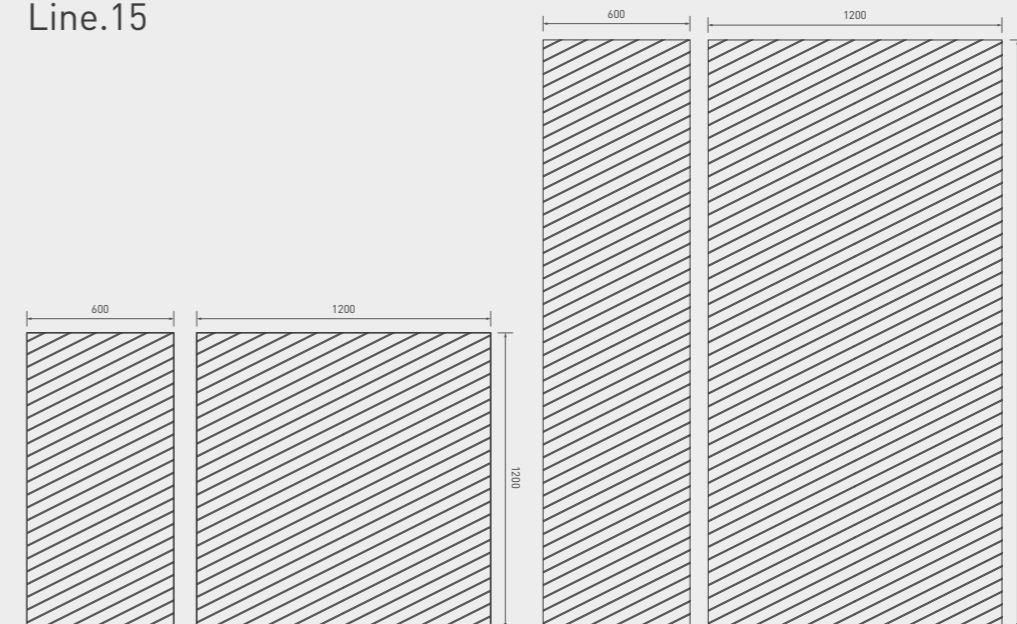

Stripe.02

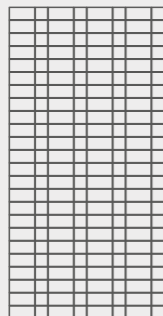

Stripe.03

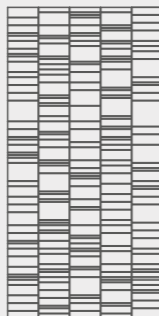

Stripe.04

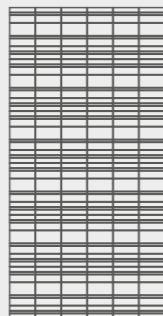

Stripe.05

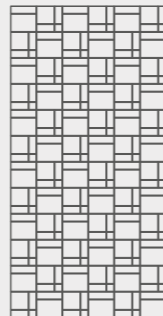

Block.01

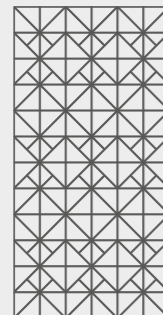

Block.02

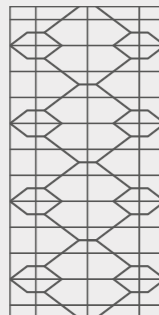

Block.03

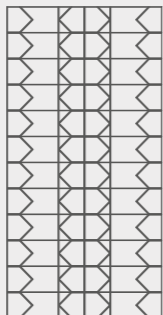

Raspored frezovanja na standardnim dimenzijama panela

Block.01

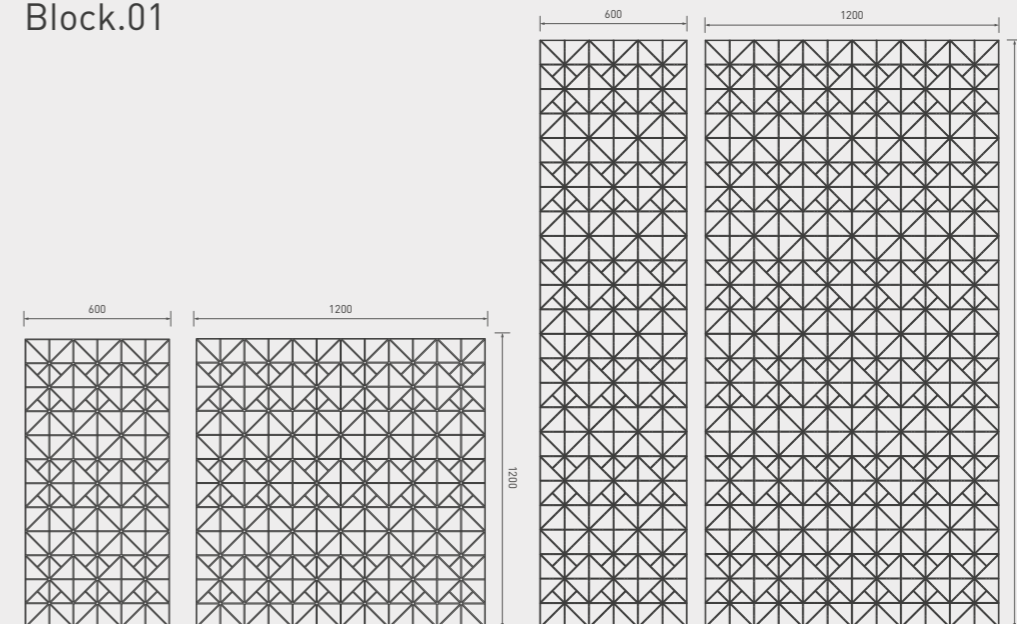

tipovi rezanih formi

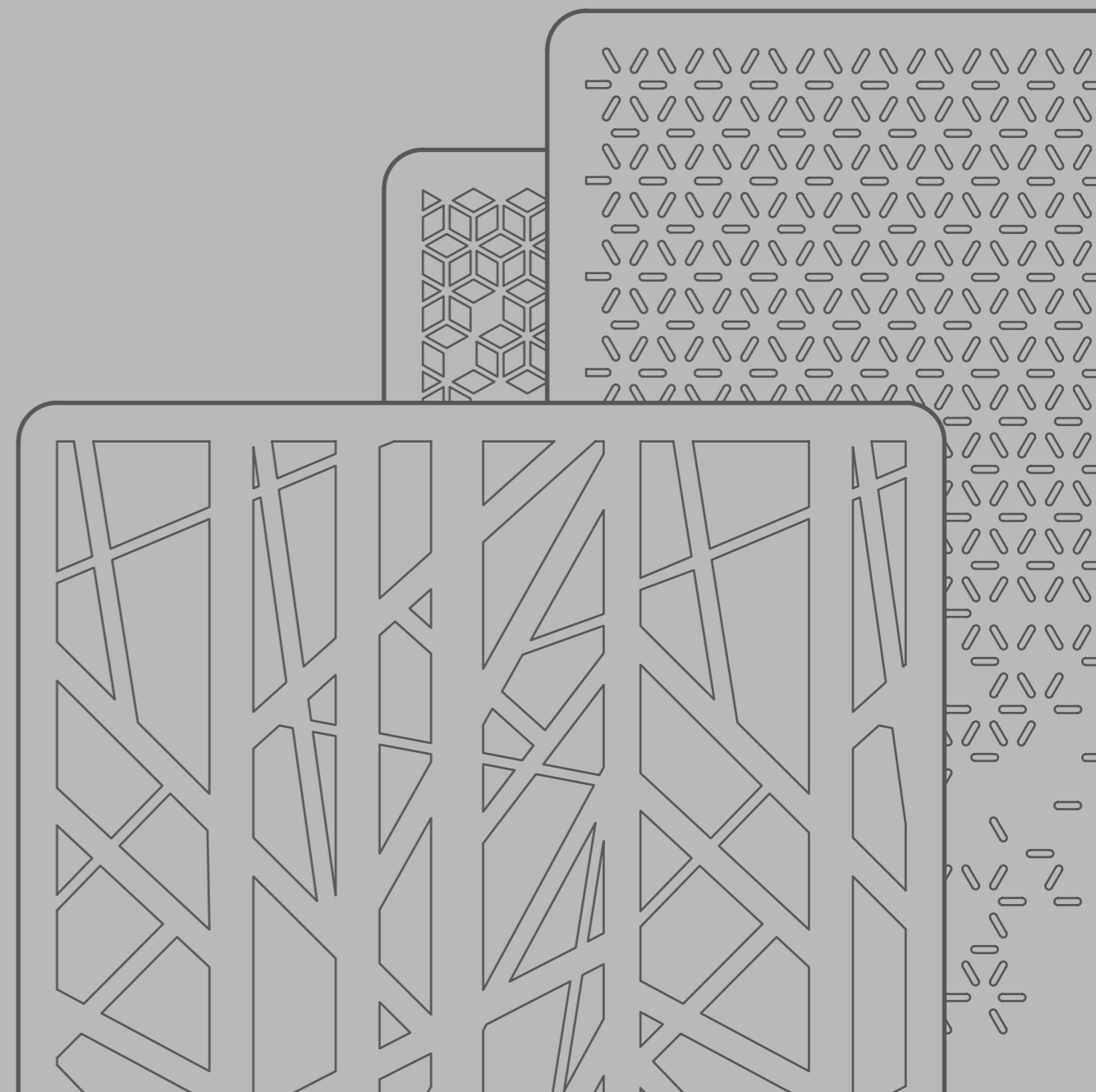

Plain

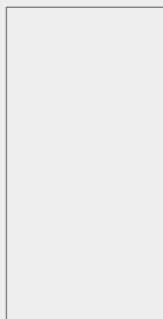

Iris

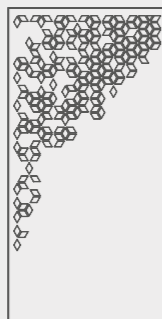

Aster

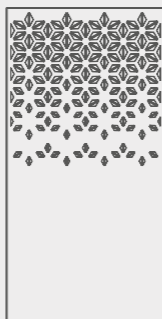

Dots

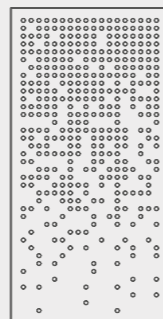

Plumeria

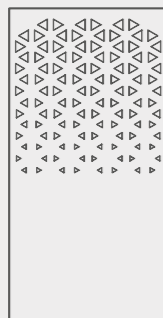

Winter

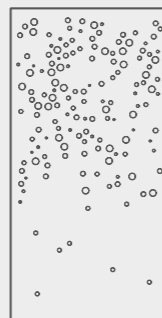

Square

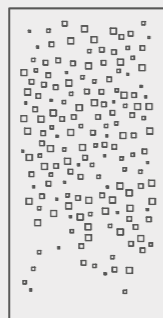

Clematis

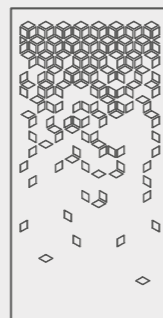

Daisy

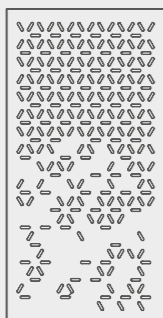

Wisteria



Astana



Forest

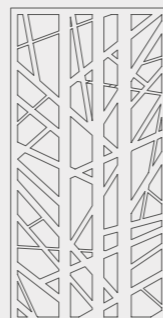

Raspored isečenog oblika na standardnim dimenzijama paravana

Daisy

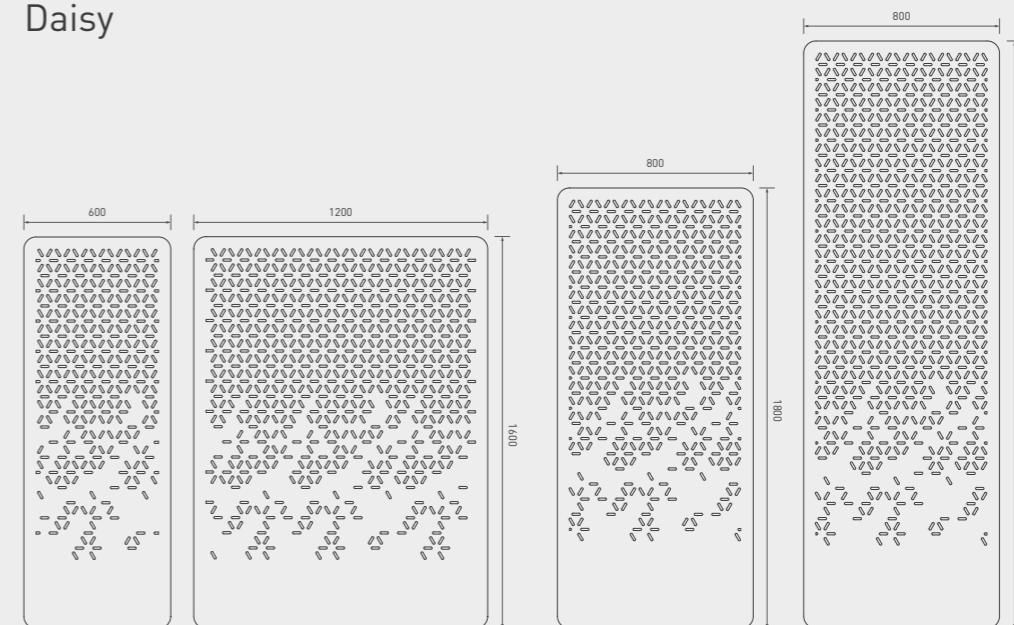

Kompanija Decoustic je filijala kompanije Acoustic Group, koja je osnovana 1999. godine. Iste godine rukovodstvo je donelo odluku da pokrene poslovne aktivnosti usmerene na razvoj i promociju inovativnih proizvoda u oblasti građevinske akustike, kao i standardnih rešenja za zvučnu izolaciju prostora u industrijskoj i stambeno-poslovnoj gradnji.

Naša kompanija stvara akustički komfor u svim sferama svakodnevnog života. Reč je o tihom stambenom okruženju, udobnom poslovnom prostoru, mestima gde je važno ne samo čuti, već i informativno i prirodno osetiti zvuk — od muzičkih i pozorišnih dvorana do prijatne večernje atmosfere na otvorenom.

Danas Decoustic objedinjuje:

14 filijala i 4 proizvodna kompleksa u Ruskoj Federaciji, bivšim sovjetskim republikama i Evropi; kompleks manjih mernih komora; patente za inovativna rešenja u oblasti građevinske akustike; modele, materijale i konstrukcije za izolaciju buke i vibracija, sisteme za akustičku integraciju inženjerske opreme i objekata; zvučnoapsorbirajuće materijale i konstrukcije; arhitektonska rešenja; akustička istraživanja i razvoj; ekspertize i projektantske preporuke; edukativnu delatnost; akustički konsalting, koji se realizuje prema praksi vodećih svetskih organizacija (ISO), stvarajući čvrsta partnerstva i komercijalne veze sa vodećim međunarodnim i domaćim proizvođačima u građevinskoj industriji.

